

Colección: VENUS

Familia: VENUS

Referencia: 8034

Fecha: 03/06/2022

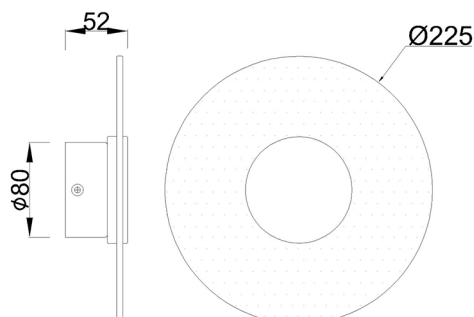

| DATOS PRINCIPALES   |                            | TAMAÑOS                 |         |
|---------------------|----------------------------|-------------------------|---------|
| <b>Categoría:</b>   | TEK                        | <b>Altura (h):</b>      | 5.2 cm  |
| <b>Tipología:</b>   | Aplicques de Pared         | <b>Diámetro (ø):</b>    | 22.5 cm |
| <b>Descripción:</b> | Aplicque LED 9W 3000K      | <b>Anchura (l):</b>     |         |
| <b>Acabado:</b>     | Blanco+Oro                 | <b>Profundidad (w):</b> |         |
| <b>Material:</b>    | Aluminio + Hierro+Acrílico |                         |         |
| <b>EAN:</b>         | 8435153280344              |                         |         |

| APLICACIONES           |  |                          |    |
|------------------------|--|--------------------------|----|
| <b>Dimable:</b>        | NO   | <b>Tipo interruptor:</b> |    |
| <b>Dimer Incluido:</b> | Valor no existente, consulte las opciones válidas. | <b>Altura ajustable:</b> | NO |

| LED                    |                     | DRIVER                     |                           |
|------------------------|---------------------|----------------------------|---------------------------|
| <b>Lumens:</b>         | 780 lm              | <b>Driver ref.:</b>        |                           |
| <b>CCT:</b>            | 3000K               | <b>Marca driver:</b>       | EAGLERISE                 |
| <b>Wattios LED:</b>    | 9                   | <b>Modelo driver:</b>      | CS-12-250 SB1             |
| <b>LED (horas):</b>    | 30.000              | <b>Driver output:</b>      | DC 250mA/28-42V/10.5W max |
| <b>Reemplazable:</b>   | NO                  | <b>Certificado driver:</b> | ENEC CE SELV              |
| <b>Marca/Tipo LED:</b> | EDISON 2835 0.2W*40 |                            |                           |
| <b>On/Off:</b>         | 30.000              |                            |                           |

**LOGÍSTICA**

|                                |                      |                           |                      |                    |                    |
|--------------------------------|----------------------|---------------------------|----------------------|--------------------|--------------------|
| <b>Nº bultos por artículo:</b> | 1                    | <b>Master carton ctd:</b> | 10 uds.              | <b>INDIV.</b>      | <b>MASTER</b>      |
|                                | <b>Caja 1</b>        | <b>Master carton CBM:</b> | 0,071 m <sup>3</sup> | <b>Peso bruto:</b> | 0,90 kg<br>9,80 kg |
| <b>CBM caja ind:</b>           | 0,005 m <sup>3</sup> | <b>Master carton:</b>     | 46 * 55 * 28 cm      | <b>Peso neto:</b>  | 0,62 kg<br>6,20 kg |
| <b>Caja alto (h):</b>          | 7.5 cm               | <b>Caja interior ctd:</b> |                      |                    |                    |
| <b>Caja ancho (l):</b>         | 26 cm                |                           |                      |                    |                    |
| <b>Caja profundo (w):</b>      | 26 cm                |                           |                      |                    |                    |

**INSTALACIÓN**

|                          |                   |                             |        |                   |    |
|--------------------------|-------------------|-----------------------------|--------|-------------------|----|
| <b>Clase protección:</b> | II                | <b>Garantía:</b>            | 5 años | <b>Cargador:</b>  |    |
| <b>Input:</b>            | 220-240V~ 50/60Hz | <b>Etiqueta energética:</b> |        | <b>Bluetooth:</b> | NO |
|                          |                   | <b>Protección agua:</b>     | IP20   | <b>Altavoz:</b>   |    |
|                          |                   | <b>CRI:</b>                 | >= 80  |                   |    |

**VARIOS**

|                                 |             |                        |             |
|---------------------------------|-------------|------------------------|-------------|
| <b>Certificado conformidad:</b> |             | <b>Tasa reciclaje:</b> | 05041A      |
| <b>Código arancelario:</b>      | 94051190/90 | <b>Diseñador:</b>      | MANTRA TEAM |
| <b>Notas:</b>                   | RAL 9005    |                        |             |