

LightED

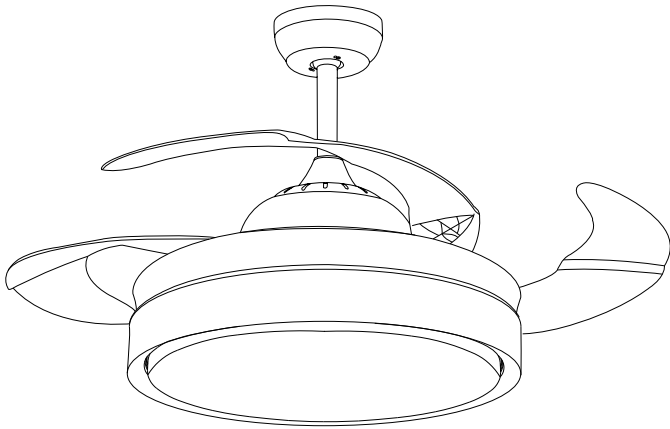

MANUAL DE INSTRUCCIONES
INSTRUCTION MANUAL

ANTONIO LÓPEZ GARRIDO, S.A.

MANUAL DE INSTRUCCIONES

INSTRUCTION MANUAL

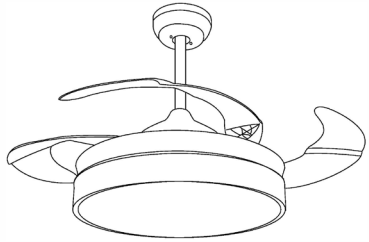
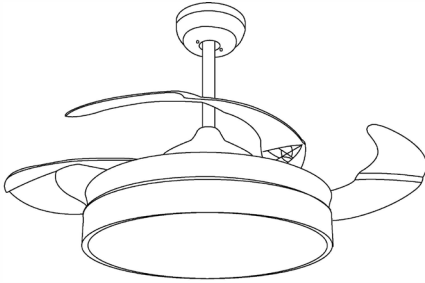

ES: Corten la corriente eléctrica antes de la instalación. La instalación debe ser realizada por un especialista o personal cualificado.
EN: Shut off the main power before installation. The installation must be carried out by a specialist or qualified personnel.

ES: Todo el cableado debe hacerse de acuerdo a los códigos eléctricos locales o al Código Eléctrico Nacional.
EN: All wiring must be done in accordance with the local electrical codes or National Electrical Code.

ES: Debe asegurarse de que la distancia entre las aspas del ventilador y el suelo es de como mínimo 2,3m. Debe haber una distancia de como mínimo 1m entre las puntas de las aspas y la pared o cualquier objeto.

EN: Make sure about the clearance between the floor and the fan blade tips is at least 2,3m. At least 1m must be kept free between fan blades and walls or any objects.

ES: No intente desmontar o modificar el ventilador de ninguna manera. El hacerlo podría causar el riesgo de lesiones graves y anulará su garantía. No poner nunca objetos en las palas del ventilador mientras están girando.

EN: Do not attempt to take apart or modify the fan in any way. Doing so could cause the risk of serious injury and it will void your warranty. Do not insert objects on the fan blades while they are rotating.

ES: ADVERTENCIA: Para reducir el riesgo de fuego, choque eléctrico o daños personales, instale el ventilador en una estructura de soporte de la casa marcada como aceptable para soportar ventiladores y use los tornillos proporcionados.

EN: WARNING: To reduce risk of fire, electric shock or personal injury, mount a fan only to an outlet box marked acceptable for fan support and use mounting screws provided.

ES: No levantar nunca ni cargar el ventilador sujetándolo por los cables.

EN: Do not lift or carry the fan by holding the cables.

ES: Es evidente que hay aspectos que no se pueden tener en cuenta dentro de este manual de instrucciones, como puede ser utilizar el aparato con precaución por parte de los que instalen o utilicen el producto. La responsabilidad de estos factores recae sobre el usuario.

EN: It is clear that some areas cannot be taken into account inside this instruction manual, as can be use the device with caution by installers or users. The responsibility of these factors falls on the user.

ES: Ventilador adecuado solamente para uso en interior.

EN: The fan is suitable for indoor use only.

ES: No apto para techos inclinados.

EN: Not suitable for inclined ceiling.

REVISAR EL CONTENIDO ANTES DE LA INSTALACIÓN
CHECK THE CONTENTS BEFORE INSTALLATION

- 1. Soporte de montaje/ Mounting Bracket
- 2. Embellecedor/ Canopy
- 3. Tornillos del embellecedor/ Canopy screws
- 4. Vara y bola de suspensión / Downrod&hanger ball
- 5. Perno/ Bolt
- 6. Pasador/ Pin
- 7. Embellecedor para perno y pasador/ Bolt&Pin Cover
- 8. Carcasa superior/ Top housing
- 9. Aspas/ Blades
- 10. Plato base/ Base Plate
- 11. LED y Controlador/Light&driver
- 12. Pantalla del LED/Lamp Shade
- 13. Receptor del mando/ Remote receiver
- 14. Mando a distancia/ Remote control

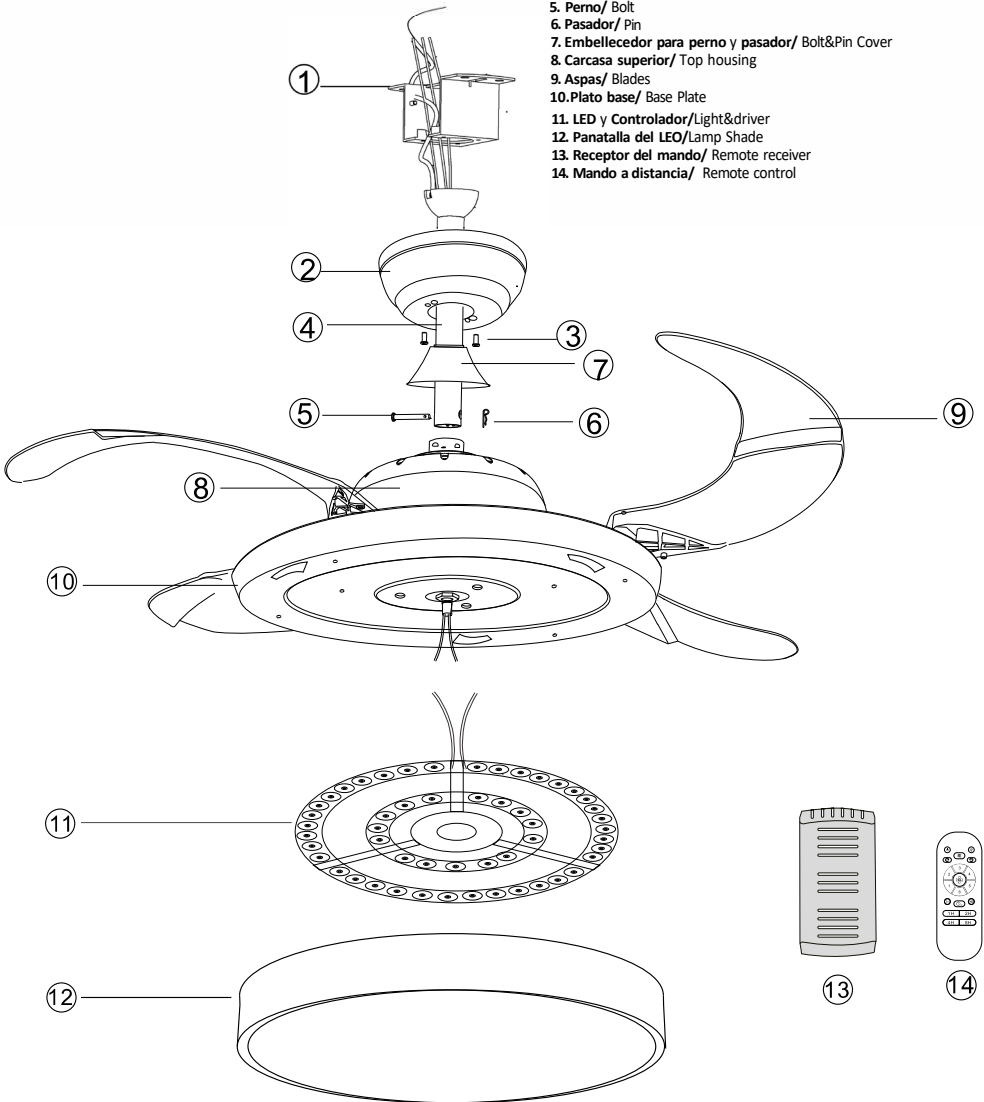

INSTALAR EL VENTILADOR/ INSTALL THE FAN

HERRAMIENTAS NECESARIAS / TOOLS REQUIRED /

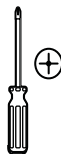

Destornillador de estrella
Philips Screwdriver

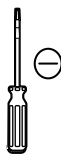

Destornillador plano
Flat blade screwdriver



Escalera
Step ladder

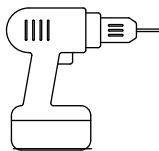

Taladro
Drill

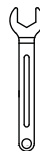

Llave inglesa
Wrench

INSTALAR EL SOPORTE AL TECHO / CEILING INSTALLATION FOR THE MOUNTING BRACKET

Asegurar que el montaje permite un espacio libre de 2.13m hasta el suelo y una distancia de 1m a cualquier pared u obstrucción.
Ensure that the hanging location allows the blade clearance of 2.13m from the floor and 1m from any wall or obstruction.

PARA TECHO DE HORMIGÓN
FOR CONCRETE CEILING

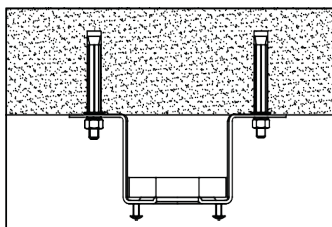

PARA TECHO DE MADERA
FOR WOOD CEILING

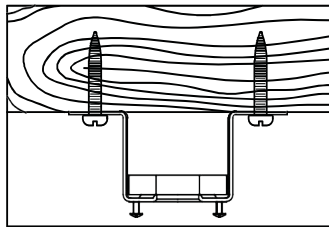

INSTRUCCIONES DE MONTAJE / ASSEMBLY INSTRUCTIONS

1

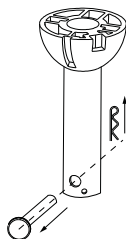

Quitar el perno y el pasador de la parte inferior de la vara/ Remove the lock pin and the bolt of the base of the downrod.

2

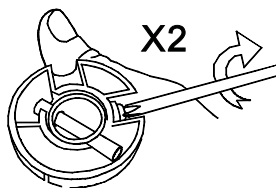

Destornillar los tornillos que hay en la cabeza de la vara. / Unscrew the screws of the hanger ball.

3

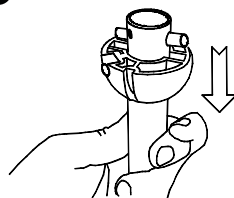

Deslizar la cabeza de la vara hacia abajo. / Slide the ball down the downrod.

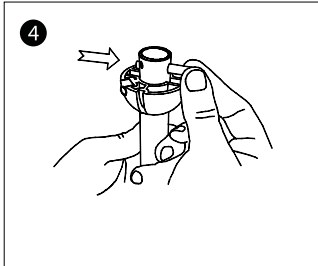

Quitar el perno. / Remove the bolt of the downrod.

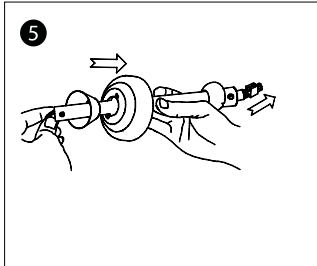

Introducir en la vara el embellecedor, la cubierta y pasar con cuidado los cables que vienen del motor. / Insert on the downrod the canopy and the Bolt&Pin cover. Carefully feed motor wires through the downrod assembly.

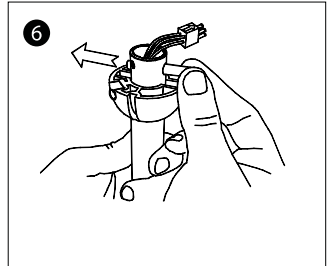

Vuelve a colocar el perno que habíamos sacado de la cabeza de la vara. / Replace the bolt of the hanger ball.

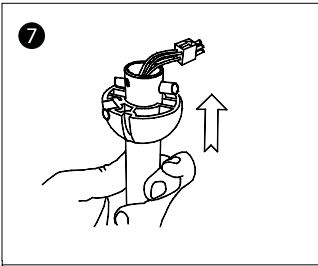

Poner la cabeza de la vara en su lugar.
Replace the hanger ball at its normal position.

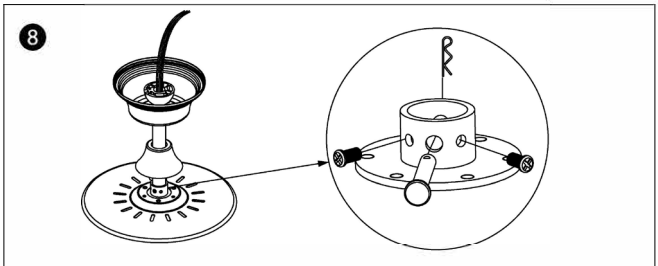

Unir el montaje que hemos hecho con la estructura del ventilador, acoplado la vara a la ranura. Primero aflojar los tornillos que hay en la ranura, insertar la vara en la ranura, pasar el perno atravesando la vara y la ranura y pasar el pasador para bloquear el perno. Después apretar los dos tornillos. Deslizar la cubierta por la vara hasta que tape la base. / Loosen the two set screws in downrod coupling. Insert downrod and install bolt through coupling and downrod. Insert pin in order to lock the bolt. Tighten set screws in coupling. Slide coupling cover over the downrod coupling.

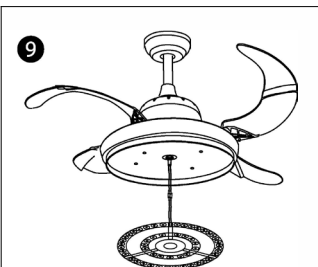

Unir la luminaria al ventilador mediante imanes.
Hacer la conexión de los cables. / Attach the light onto the fan. Make wiring connections.

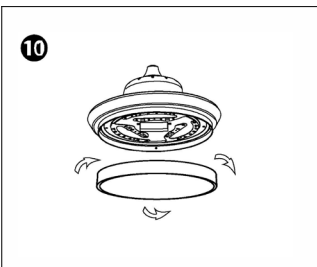

Insertar la pantalla decorativa y fijar mediante un giro. / Install the decorative shade and attach by screwing.

CAMBIAR LA VARA (OPCIONAL) / CHANGE DOWNROD (OPTIONAL)

El ventilador viene con una vara estándar de 127mm montada previamente a la bola de suspensión. Se ha añadido una vara más larga de 254mm en caso de que se tenga un techo más alto y este lo requiera.
 The ceiling fan comes with 127mm standard downrod which is preassembled and attached to the hanger ball, one longer 254mm downrod is also included for higher ceilings.

1. Aflojar la cabeza de la vara quitando los tornillos que la sujetan.
 Loosen the hanger ball from downrod by removing set screw.
2. Deslizar la cabeza por la vara hasta sacarla y quitar el perno.
 Slide downrod ball off of downrod and remove bolt.
3. Insertar el perno en la vara nueva y deslizar la cabeza hasta arriba de la vara.
 Re-install the bolt into new downrod, and slide downrod ball up to the top of the downrod.
4. Volver a poner los tornillos en la cabeza.
 Re-install set screw to secure ball to downrod.

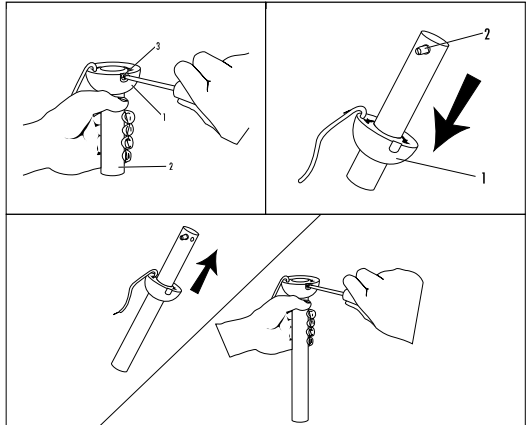

11

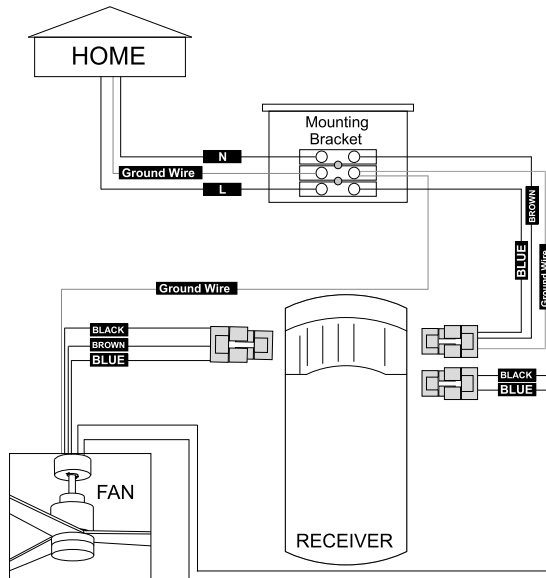

CONEXIONES ELÉCTRICAS/ CONNEXIONS ELECTRIQUES / ELECTRIC CONNECTIONS

Hacer las conexiones para el receptor remoto entre los cables que vienen del motor y los que vienen de la vivienda tal y como se muestra en el esquema. / Make wiring connections from the house and the motor to the remote receiver as shown right.

12

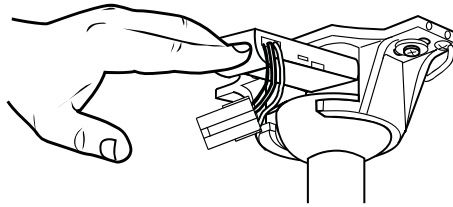

Una vez que se ha hecho el cableado, insertar el receptor remoto ya cableado dentro del soporte, entre la estructura de montaje y la bola de suspensión. / Once wiring step has been completed, slide the wired remote receiver in between the mounting bracket and the top of the downrod ball for downrod fans.

CONTROL REMOTO / REMOTE CONTROL

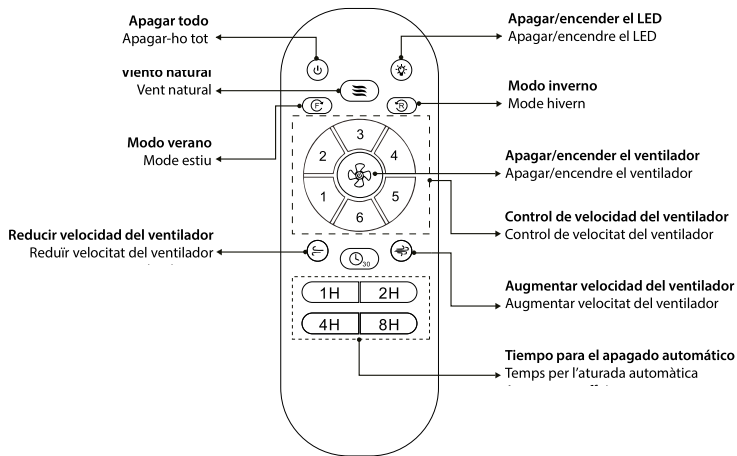

Esta lámpara memoriza la temperatura del color y el brillo asignados. This lamp memorizes the temperature of the color and the brightness assigned.

This product light contains a light sources of the energy efficiency CLASS 'E'
 Este producto contiene fuentes de luz de eficiencia energética CLASE 'E'



Antes de depositar el aparato en las instalaciones de recogida, el usuario final deberá extraer las pilas y depositarlas en los puntos de recogida selectiva de estos residuos. Before depositing the device in the collection facilities, the end user must remove the batteries and deposit them at the selective collection points for these waste

ADVERTENCIAS/WARNINGS

Se proporciona junto al ventilador un kit de pesos para equilibrar el ventilador en caso de que este se haya descompensado y tiemble demasiado. Estas modificaciones solo pueden ser instaladas por un profesional.
 Balance kit is included with the fan. If the fan is unbalanced, the weights of the kit only can be installed by a professional.

Si el ventilador produce un pequeño ruido, por favor, espere un periodo de asentamiento de las primeras 24 horas.
 Fan can make small noises. Please allow 24-hour breaking-in period.

IMPORTANTE: ASEGÚRESE DE QUE LA ALIMENTACIÓN ELÉCTRICA DEL VENTILADOR ESTÉ DESCONECTADA ANTES DE LIMPIARLO.
 IMPORTANT: MAKE SURE THE POWER IS OFF BEFORE YOU ATTEMPT ANY CLEANING.

No utilizar agua para limpiar el ventilador. Esto podría dañar el motor y crear la posibilidad de choque eléctrico.
 Do not use water when cleaning your ceiling fan. It could damage the motor or the blades and create the possibility of an electrical shock.

Para limpiar las aspas, desplegarlas manualmente con cuidado y pasar un trapo seco.
 To clean the fan blades, deploy the blades carefully and clean it with a dry cloth.

Voltaje/Voltage:
AC90V - 265V (50Hz)

Equilibrio del Ventilador / Fan Balance

Pegue el contrapeso en varios puntos distintos de la parte posterior del ventilador hasta que desaparezca o se reduzca la vibración

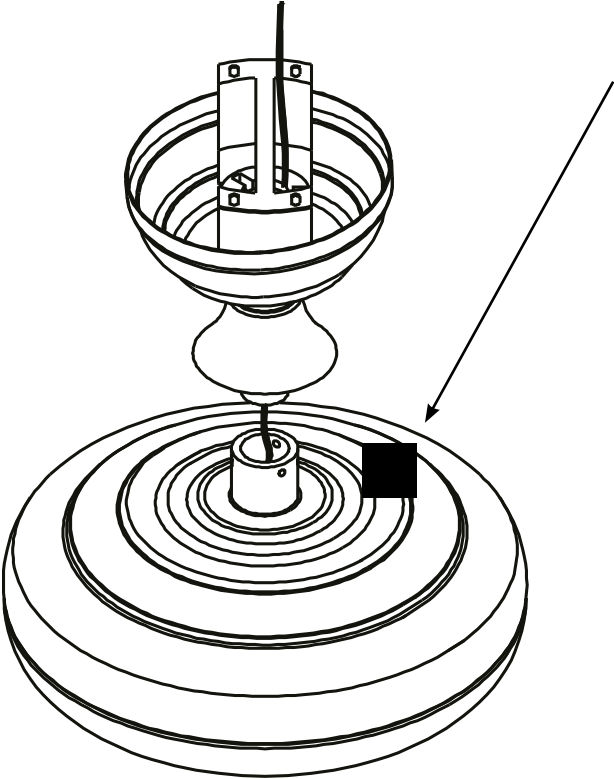

Adelante e inversa / *Forward and reverse*

**No usar el boton de función inversa mientras el ventilador esté en funcionamiento.
El ventilador debe estar apagado y las aspas paradas .**

Do not operate reversing switch while the fan are in motion.

Fan must be turn off and blades stopped.

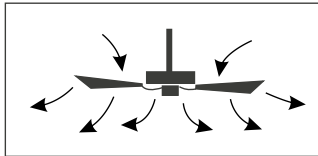

VERANO

El aire circula hacia abajo
produciendo una brisa fresca

SUMMER

Air is blown down
Producing a cool breeze

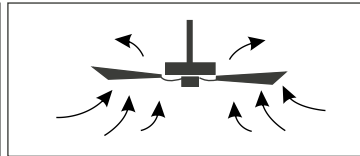

INVIERNO

Un flujo de aire
ascendente empujará el aire caliente
del techo y circulará hacia abajo.

WINTER

An upward airflow
will push warm air off the ceiling
and circulate it downwards

LightED

ANTONIO LÓPEZ GARRIDO, S.A.

Avda. Comarques del País Valencià, 60
46930 - Quart de Poblet (Valencia)
www.algsa.es