

Colección: NEPTUNO

Familia: NEPTUNO

Referencia: 7828

Fecha: 08/11/2021

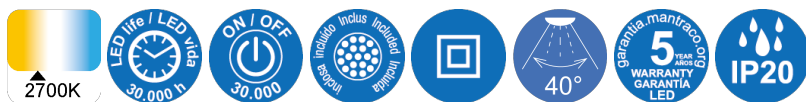
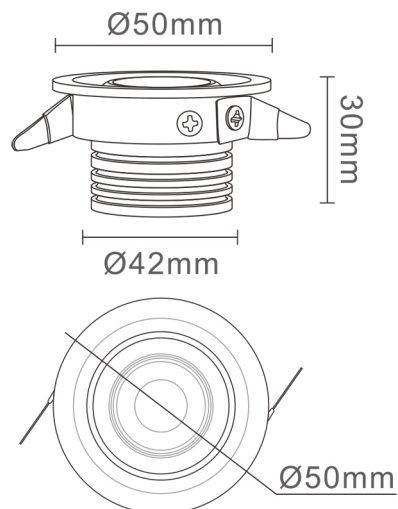

DATOS PRINCIPALES		TAMAÑOS	
Categoría:	TEK	Altura (h):	3 cm
Tipología:	Empotrables / Downlights	Diámetro (ø):	5 cm
Descripción:	Empotrable LED 3W 2700K	Anchura (l):	
Acabado:	Negro	Profundidad (w):	
Material:	Aluminio		
EAN:	8435153278280		

APLICACIONES			
Dimable:	NO	Tipo interruptor:	
Dimer Incluido:	Valor no existente, consulte las opciones válidas.	Altura ajustable:	NO

LED		DRIVER	
Lumens:	210 lm	Driver ref.:	
CCT:	2700K	Marca driver:	EAGLERISE
Wattios LED:	3	Modelo driver:	EBP003C0700SS
LED (horas):	30.000	Driver output:	DC700mA/2.5V-4V/2.8W Max
Reemplazable:	NO	Certificado driver:	CE
Marca/Tipo LED:	OSRAM3030		
On/Off:	30.000		

LOGÍSTICA

Nº bultos por artículo:	1	Master carton ctd:	60 uds.	INDIV.	MASTER
	Caja 1	Master carton CBM:	0,038 m ³	Peso bruto:	0,12 kg 7,50 kg
CBM caja ind:	0,000 m ³	Master carton:	30 * 60 * 21 cm	Peso neto:	0,09 kg 5,40 kg
Caja alto (h):	5 cm	Caja interior ctd:	20 uds.		
Caja ancho (l):	8.5 cm				
Caja profundo (w):	8.5 cm				

INSTALACIÓN

Clase protección:	II	Garantía:	5 años	Cargador:	
Input:	100-240V~ 50/60Hz	Etiqueta energética:		Bluetooth:	NO
Ángulo luz:	40°	Protección agua:	IP20	Altavoz:	
Tamaño corte techo:	42 mm	CRI:	>= 90		

VARIOS

Certificado conformidad:		Tasa reciclaje:	05041A
Código arancelario:	94051190/90	Diseñador:	MANTRA TEAM
Notas:	RAL 9005		