

ISTRUZIONI PER L'INSTALLAZIONE
INSTALLATION INSTRUCTIONS
INSTALLATIONSANLEITUNG
INSTRUCTIONS POUR L'INSTALLATION
INSTRUCCIONES PARA LA INSTALACIÓN

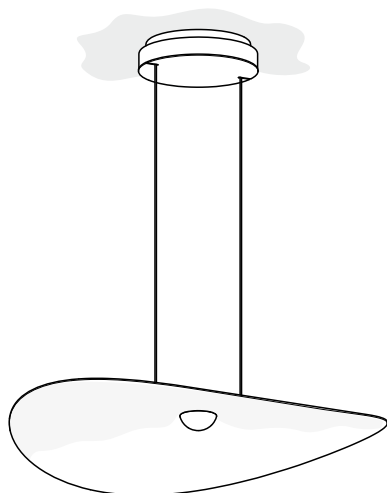

MANTA 500 SOSPESO

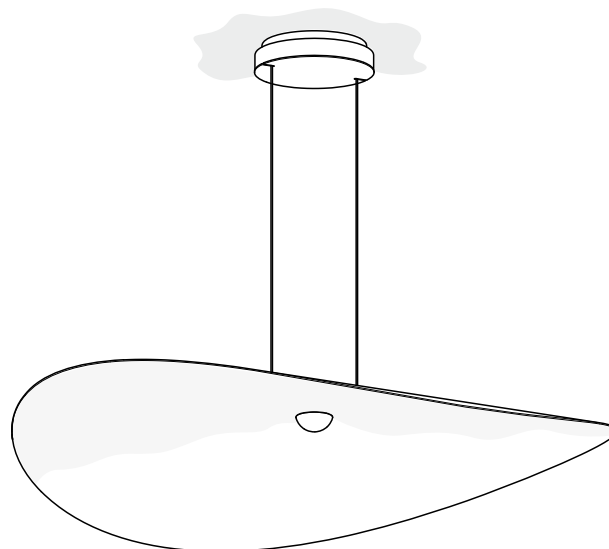

MANTA 800 SOSPESO



MANTA 500 SOFFITTO

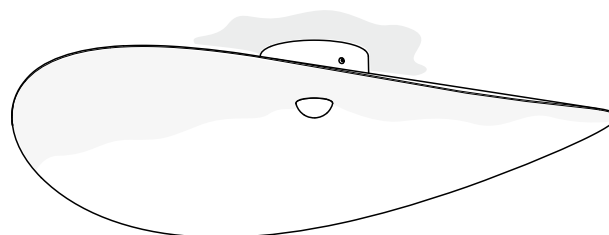

MANTA 800 SOFFITTO

Manta

CE IP20 ⚡ 220-240V 50/60 Hz

CINI & NILS

Caratteristiche di sicurezza

Apparecchio a LED costruito secondo le norme europee di sicurezza EN60598-1.

La sicurezza è garantita solo se l'apparecchio viene installato e usato in modo appropriato in base alle relative istruzioni.

Queste istruzioni devono essere conservate con cura per ogni ulteriore consultazione.

Avvertenze

■ Il corretto funzionamento e la durata dei componenti elettronici e dei led è garantito solo in presenza di:
- impianto elettrico certificato ed esente da picchi di tensione.
- cablaggi e dispositivi (interruttori, prese, dimmer, eccetera) in perfetto stato.

■ Apparecchio da installare con tensione disattivata dal quadro generale.
Prima di qualunque intervento togliere tensione all'apparecchio: rischio di scossa elettrica.

■ Apparecchio adatto solo per uso in interni.

■ La sorgente luminosa contenuta in questo apparecchio deve essere sostituita solo dal costruttore o dal suo servizio di assistenza o da personale altrettanto qualificato.

■ Questo prodotto contiene una sorgente luminosa di classe di efficienza energetica D.

■ Utilizzare solo parti di ricambio originali.

■ È assolutamente vietato smontare o manomettere l'apparecchio, nel caso in cui si verificassero situazioni anomale spegnere immediatamente e contattare il rivenditore o il servizio post vendita Cini&Nils.

■ Cini&Nils declina ogni responsabilità derivante da manomissione e/o smontaggio dell'apparecchio eseguito da personale non autorizzato.

■ Se il cavo flessibile esterno di questo apparecchio viene danneggiato, deve essere sostituito dal costruttore o dal suo servizio assistenza o da personale qualificato equivalente, al fine di evitare pericoli.

Dimmerazione

■ TAGLIO DI FASE, PUSH, 1-10, DALI.

■ Intervallo di dimmerazione 10% -100%.

Safety features

LED luminaire, constructed in compliance with the European safety standard EN60598-1.

Safety is guaranteed only if the fitting is used correctly, in accordance with the relevant instructions.

Keep these instructions carefully for future reference.

Warning

■ The electric components and LEDs are guaranteed to function correctly only when:
- the wiring system is certified and free of voltage surges.
- the wiring and devices (switches, sockets, dimmers etc.) are in perfect condition.

■ Always cut the power from the mains before any installation or other work.
Cut off the power to the fitting before doing any work: electric shock hazard.

■ This fitting is suitable for indoor installation only.

■ The light source contained in this device must only be replaced by the manufacturer, its support service or similarly qualified personnel.

■ This product contains a Class D energy efficiency light source.

■ Use only original spare parts.

■ Never dismantle or tamper with the device under any circumstances. In case of anomaly, switch it off immediately and contact your retailer or the Cini&Nils after-sales service.

■ Cini&Nils cannot accept responsibility pursuant to any tampering with the device and/or dismantling it if this is undertaken by anyone without the necessary authorisation.

■ If the external flexible cable is damaged, its replacement must be carried out by manufacturer, or by his customer service, or byskilled personel, in order to avoid danger.

Dimming

■ PHASE CUT, PUSH, 1-10, DALI.

■ 10-100% dimming interval.

Sicherheitsmerkmale

LED-Leuchte ist im Einklang mit der europäischen Sicherheitsnorm EN60598-1.

Die Betriebssicherheit der Leuchte ist jedoch nur bei sachgerechtem Einbau und Gebrauch gemäß Anweisungen gewährleistet. Bewahren Sie alle Anweisungen zur späteren Einsichtnahme sorgfältig auf.

Warnhinweise

■ Die sachgerechte Funktion und Lebensdauer der elektronischen Bauelemente und Leuchtdioden ist nur unter folgenden Bedingungen gewährleistet:
- zertifizierte Elektroanlage ohne Spannungsspitzen.
- Verdrahtung und Anlagenteile (Schalter, Steckdosen, Dimmer usw.) in einwandfreiem Zustand.

■ Vor der Installation und vor jeglichen anderen Arbeiten stets die Stromzufuhr beim Sicherungskasten unterbrechen.
Vor jeglichen Arbeiten an den Leuchten ist stets die Stromzufuhr zu unterbrechen: Gefahr eines elektrischen Schlagess.

■ Leuchten nur zum Gebrauch in Innenräumen geeignet.

■ Die in dieser Leuchte enthaltene Lichtquelle darf nur durch den Hersteller oder seinen Kundendienst oder gleich qualifiziertes Personal ersetzt werden.

■ Dieses Produkt enthält eine Lichtquelle der Energieeffizienzklasse D.

■ Verwenden Sie nur Original-Ersatzteile.

■ Die Leuchte darf unter keinen Umständen auseinandergebaut oder verändert werden; bei ungewöhnlichem Verhalten sofort abschalten und den Händler oder den Cini&Nils Kundendienst kontaktieren.

■ Cini&Nils schließt bei Eingriffen durch Unbefugte und/oder Änderungen an der Leuchte jede Haftung aus. Die Leuchte von Wärmequellen fernhalten.

■ Wenn das flexible Außenkabel beschädigt wird, muss es nur vom Hersteller, oder von dessen Kundendienst, oder von einem Techniker ersetzt werden, um Gefahr zu vermeiden.

Dimmen

■ PHASENABSCHNITT, PUSH, 1-10, DALI.

■ Dimmbereich von 10 bis 100 %.

Caractéristiques de sécurité

Appareil à LED, construit conformément aux normes de sécurité européennes EN60598-1.

La sécurité est garantie seulement si l'appareil est installé et utilisé de façon appropriée conformément aux instructions. Conserver avec soin ces instructions pour toute consultation ultérieure.

Avvertissements

■ Le fonctionnement correct et la durée des composants électroniques et des led est garanti seulement en présence de:
- une installation électrique certifiée et exempte de pics de tension.
- des câblages et des dispositifs (interrupteurs, prises, dimmers, etc.), en parfait état.

■ Avant toute installation et intervention, couper le courant au tableau général.
Couper le courant avant toute intervention sur l'appareil: risque de choc électrique.

■ Appareils aptes pour un usage en intérieurs seulement.

■ La source lumineuse contenue dans cet appareil doit être remplacée uniquement par le fabricant, son service d'assistance ou par un personnel de qualification similaire.

■ Ce produit contient une source lumineuse de classe d'efficacité énergétique D.

■ Utilisez uniquement des pièces de rechange d'origine.

■ L'appareil ne doit absolument pas être démonté, ni modifié. En cas d'anomalie, éteignez-le immédiatement et contactez le revendeur ou le service après-vente de Cini&Nils.

■ Cini&Nils décline toute responsabilité en cas de manipulation et/ou de démontage de l'appareil effectué par du personnel non autorisé.

■ Si le câble flexible extérieur de cet appareil vient endommagé, il doit être remplacé par le constructeur ou par son service après vente ou par personnel qualifié équivalent, au but d'éviter tout danger.

Dimmeration

■ COUPURE DE PHASE, PUSH, 1-10, DALI.

■ Plage de variation 10-100%.

Características de seguridad

Aparato de LED, fabricado según las normas europeas de seguridad EN60598-1.

La seguridad se garantiza sólo si el aparato se instala y se usa de manera apropiada siguiendo las instrucciones correspondientes.

Conservar cuidadosamente estas instrucciones para futuras consultas.

Advertencias

■ El correcto funcionamiento y la duración de los componentes electrónicos y de los leds están garantizados únicamente si:
- la instalación eléctrica está certificada y no está sujeta a picos de tensión.
- el cableado y los dispositivos (interruptores, tomas, dimmers, etc.) están en perfecto estado.

■ Antes de realizar cualquier operación cortar la alimentación eléctrica del aparato.
Antes de realizar cualquier operación cortar la alimentación eléctrica del aparato: riesgo de descarga eléctrica.

■ Aparatos indicados exclusivamente para uso en interiores.

■ La fuente de luz contenida en este dispositivo debe ser sustituida exclusivamente por el fabricante, por su servicio de asistencia o por personal debidamente cualificado.

■ Este producto contiene una fuente de luz de clase de eficiencia energética D.

■ Use solo repuestos originales.

■ Está absolutamente prohibido desmontar o manipular el aparato. Si se verificaran situaciones anómalas, apagarlo inmediatamente y contactar con el revendedor o con el servicio postventa de Cini&Nils.

■ Cini&Nils declina toda responsabilidad derivada de la manipulación y/o desmontaje del aparato realizado por personal no autorizado.

■ Si el cable flexible externo de este aparato se daña, tiene que ser cambiado por el fabricante, por su servicio de asistencia o por personal calificado equivalente, con el fin de evitar cualquier peligro.

Regulación

■ CORTE DE FASE, PUSH, 1-10, DALI.

■ Intervalo de regulación 10-100%.

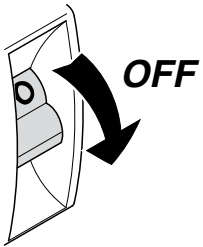
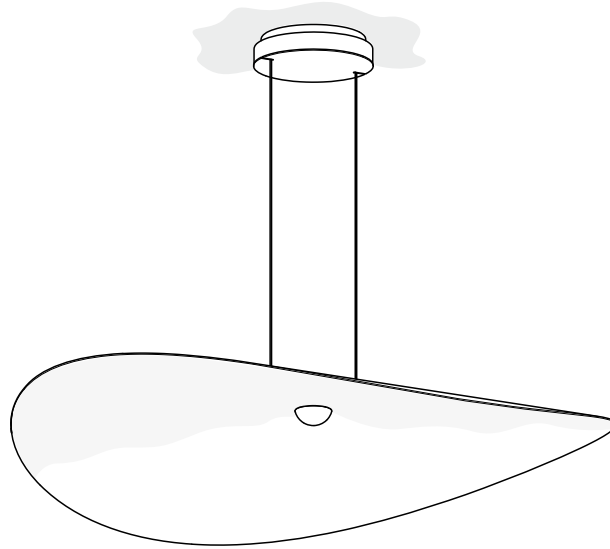

MONTAGGIO ROSONE - ROSE ASSEMBLY - MONTAGE ROSETTENSCHLEIBE - MONTAGE ROSETTE - MONTAJE DE FLORÓN

1

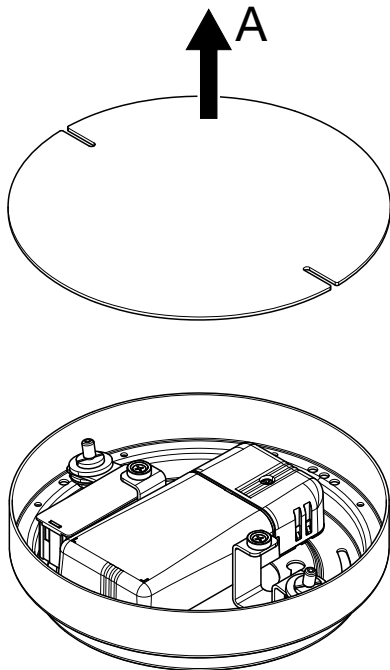

2

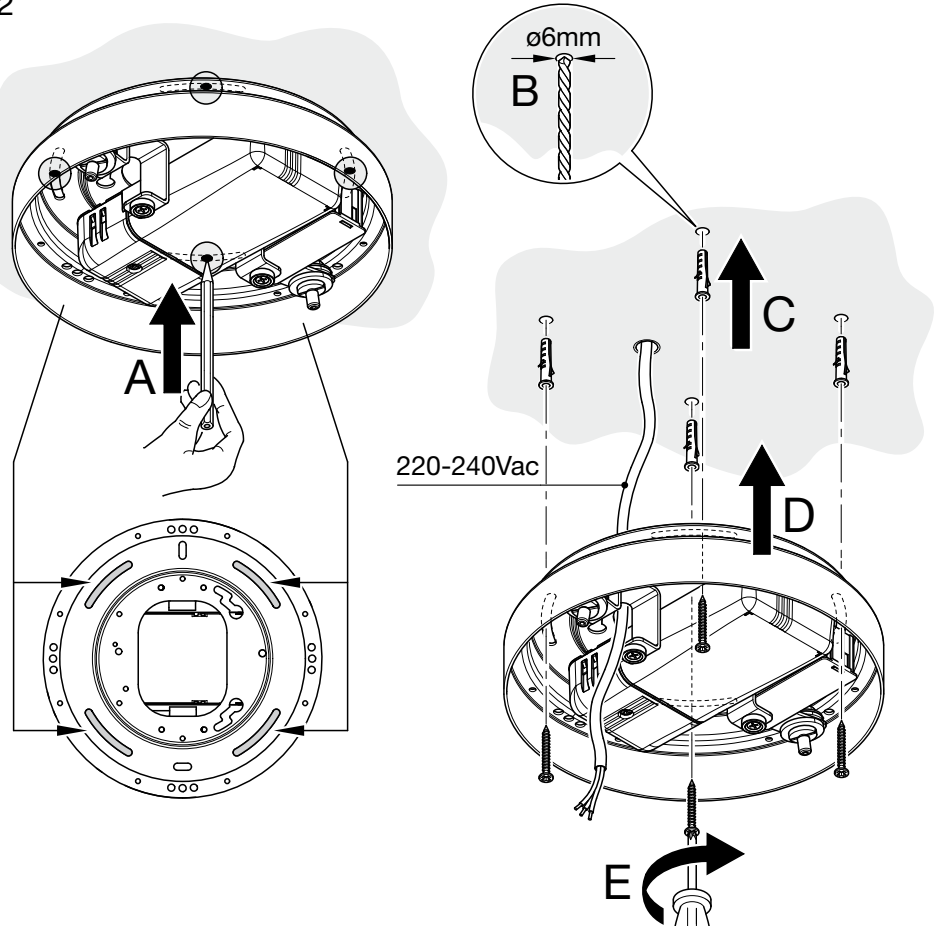

1a
ON/OFF

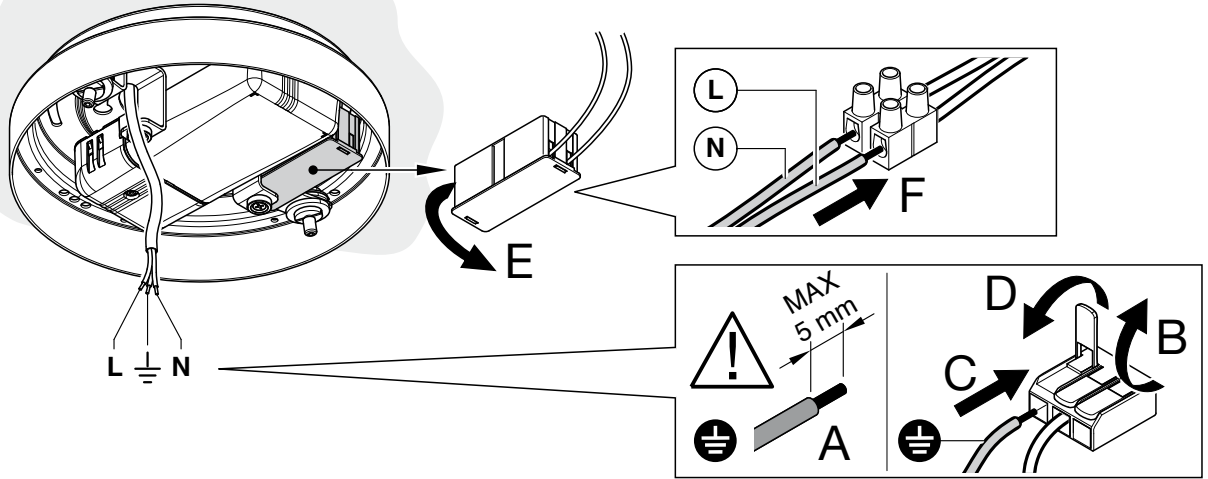

1b
DALI

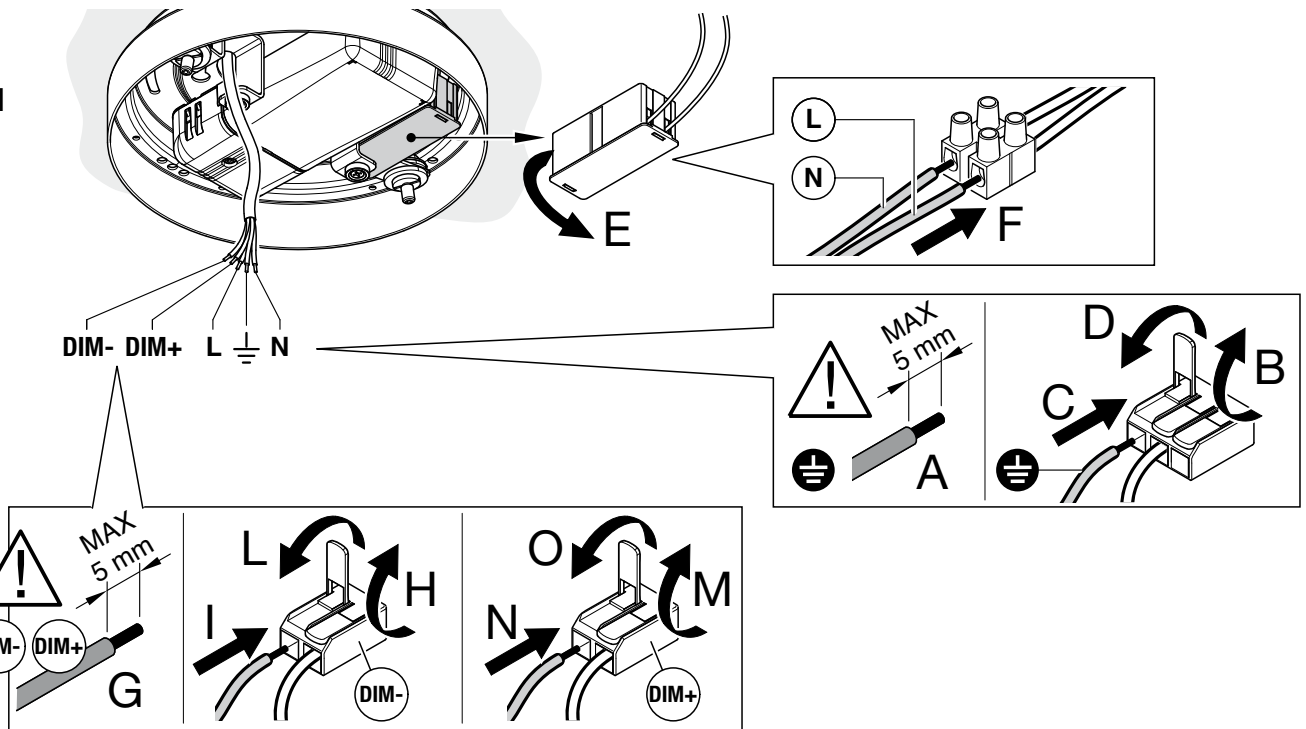

1c
PUSH

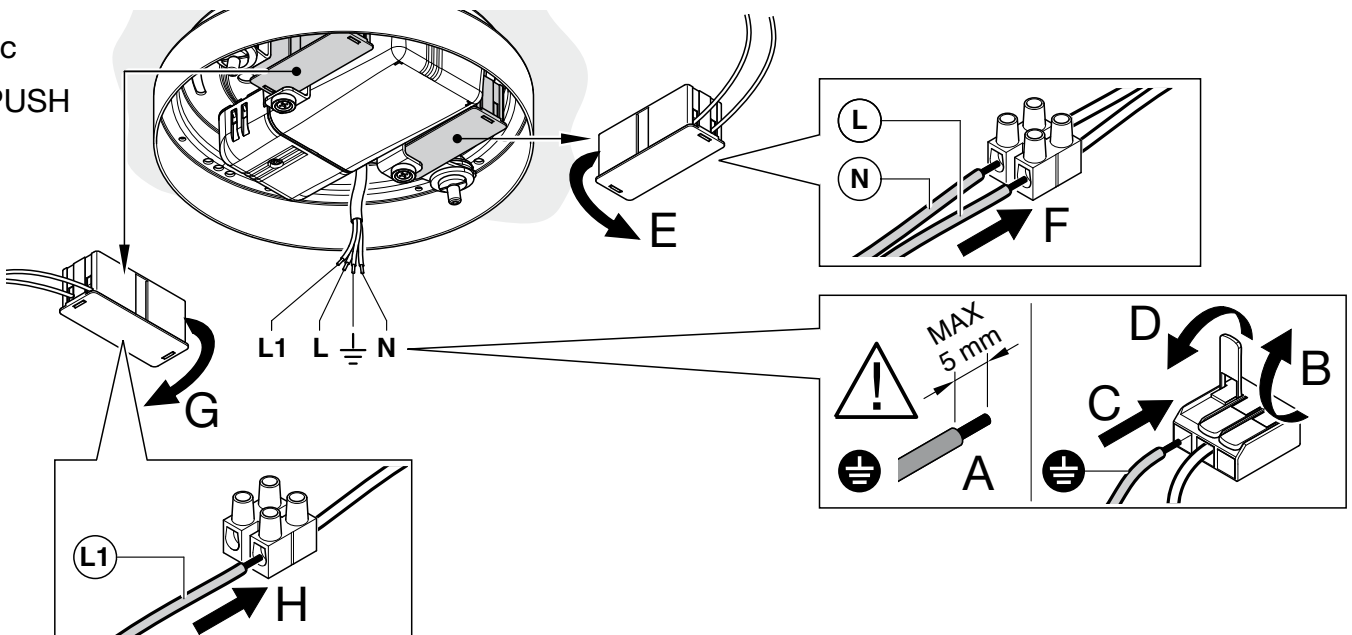

1



NON TAGLIARE I CAVI DURANTE LA REGOLAZIONE
DO NOT CUT THE CABLES DURING ADJUSTMENT

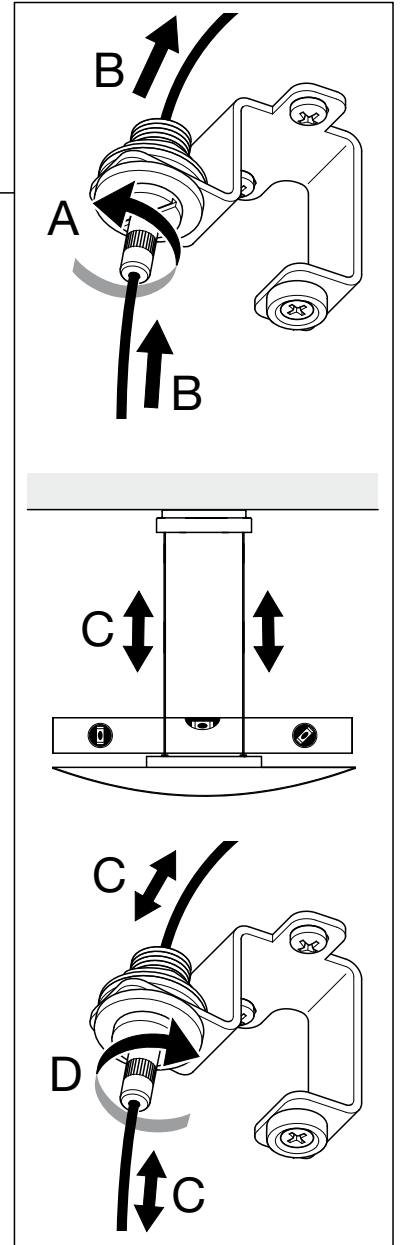
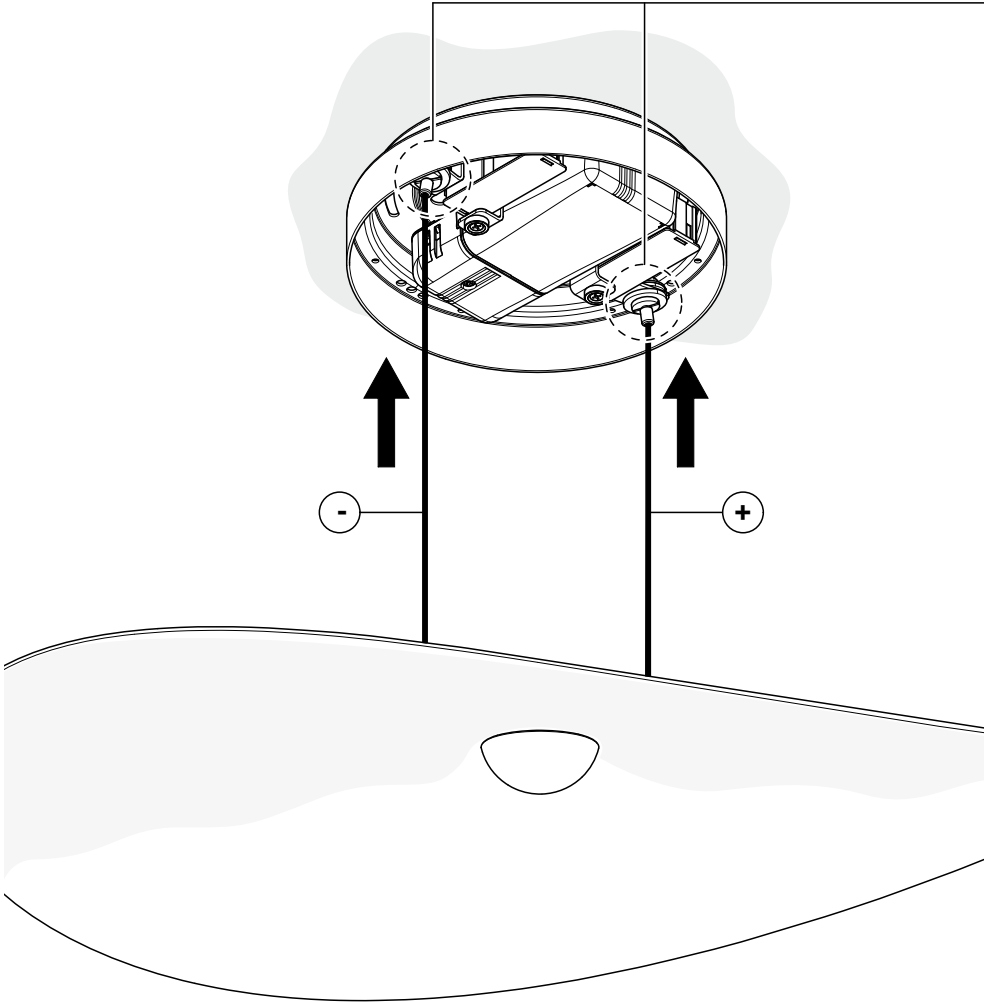

2

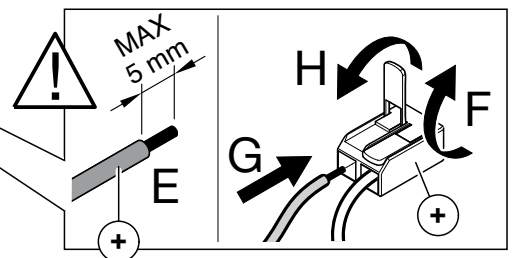
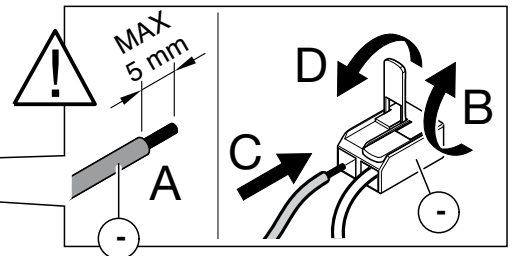
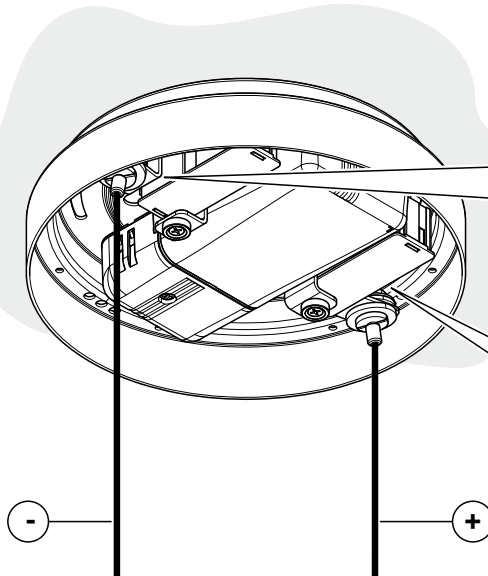

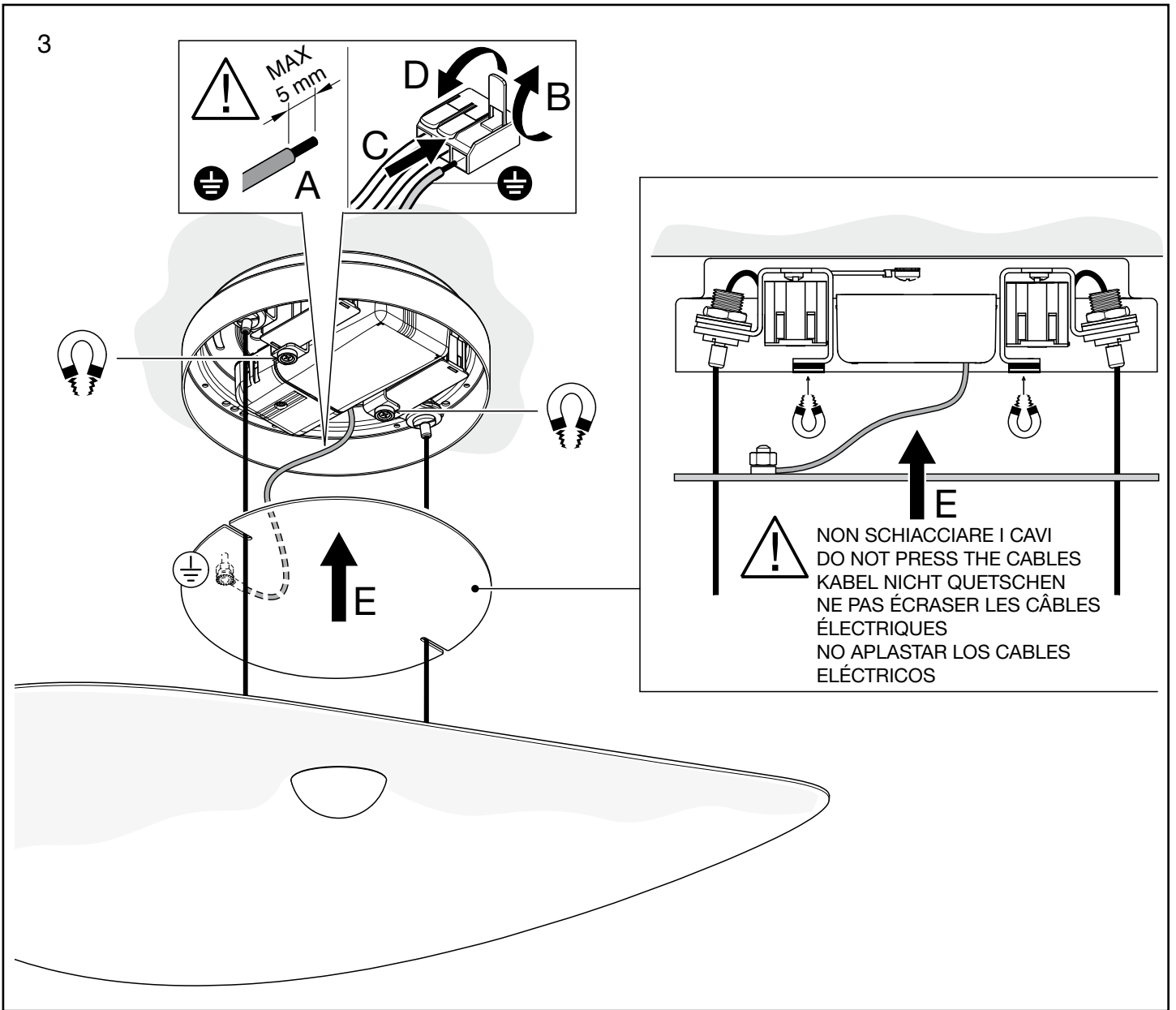

INSTALLAZIONE (PRODOTTO MANTA 500-800 SOFFITTO) - INSTALLATION (PRODUCT MANTA 500-800 SOFFITTO) - ANBRINGUNG (PRODUKT MANTA 500-800 SOFFITTO) - INSTALLATION (PRODUIT MANTA 500-800 SOFFITTO) - INSTALACIÓN (PRODUCTO MANTA 500-800 SOFFITTO)

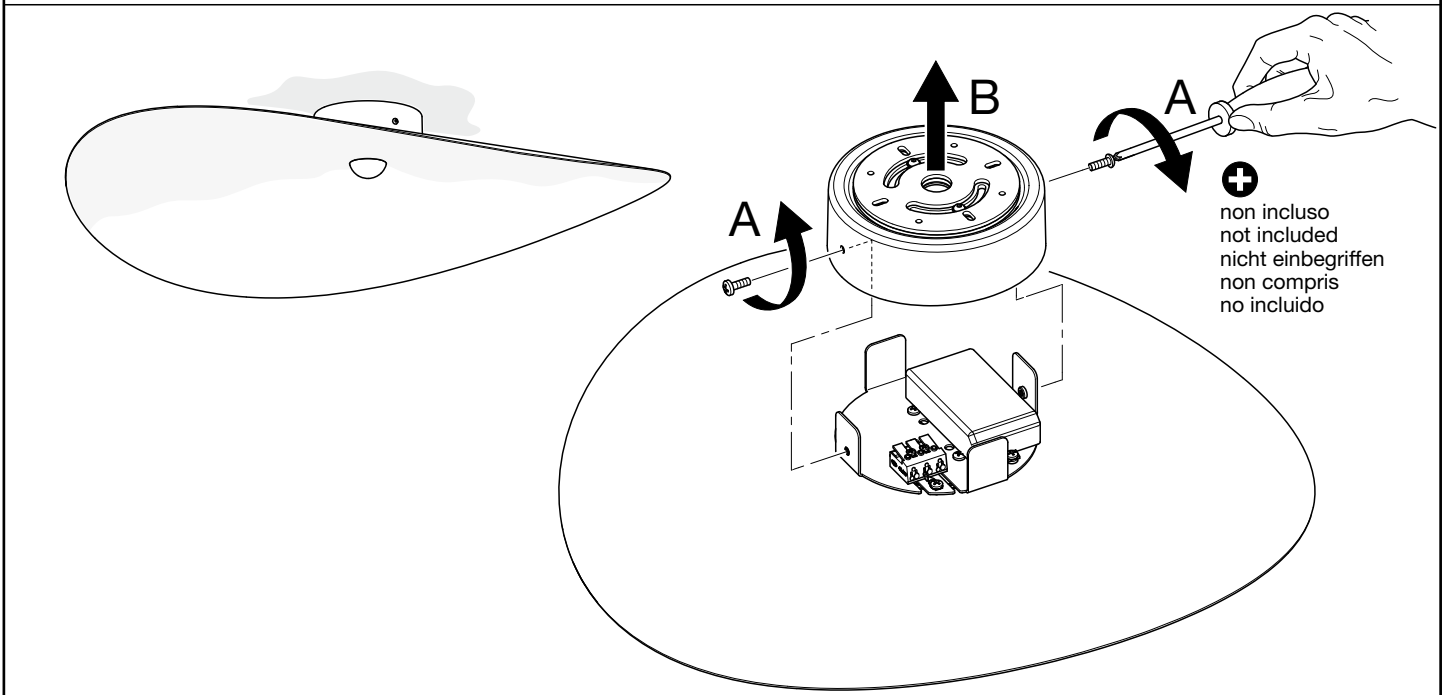

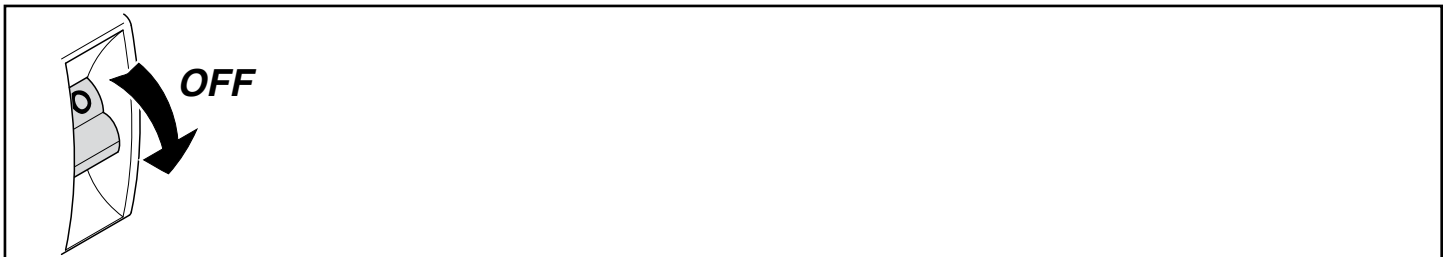

MONTAGGIO ROSONE - ROSE ASSEMBLY - MONTAGE ROSETTENSCHLEIBE - MONTAGE ROSETTE - MONTAJE DE FLORÓN

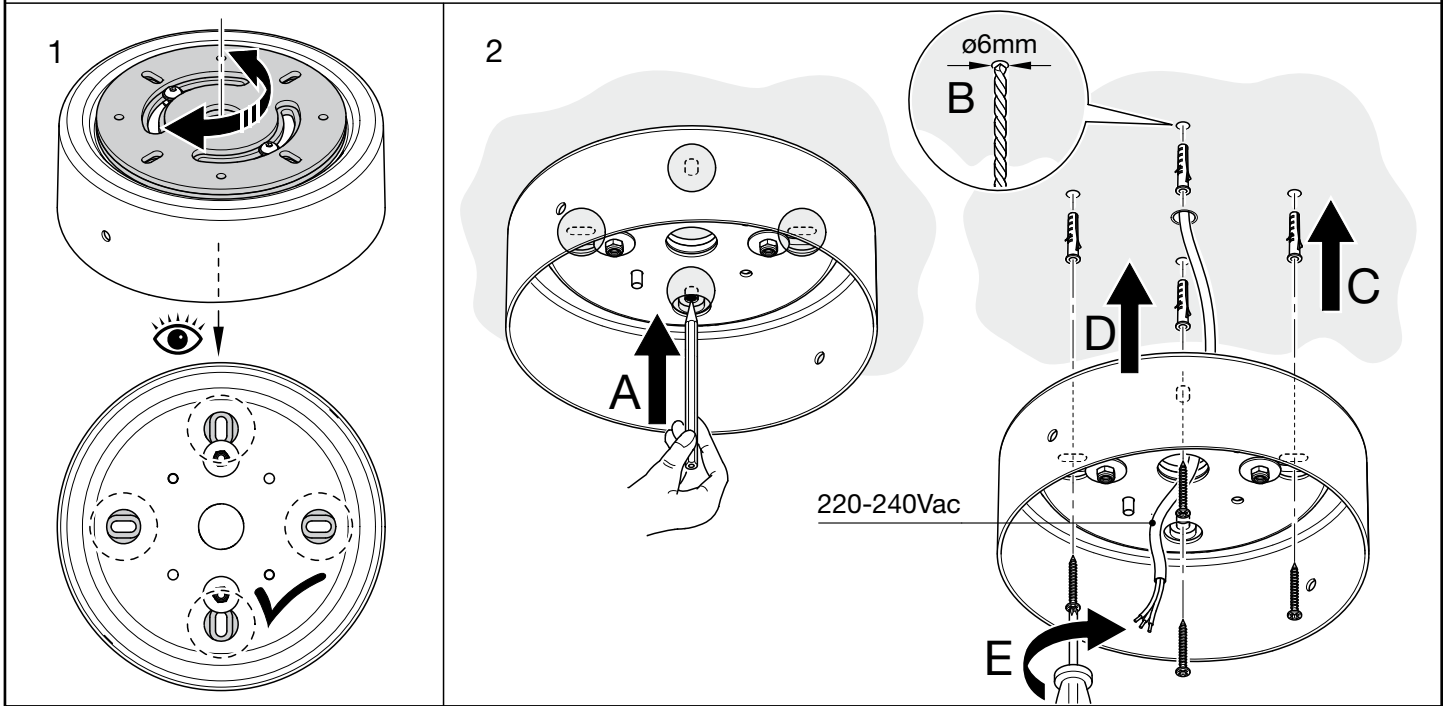

CONNESSIONE (PRODOTTO MANTA 500-800 SOFFITTO) - CONNECTION (PRODUCT MANTA 500-800 SOFFITTO) - ANSCHLUSS (PRODUKT MANTA 500-800 SOFFITTO) - CONNEXION (PRODUIT MANTA 500-800 SOFFITTO) - CONEXIÓN (PRODUCTO MANTA 500-800 SOFFITTO)

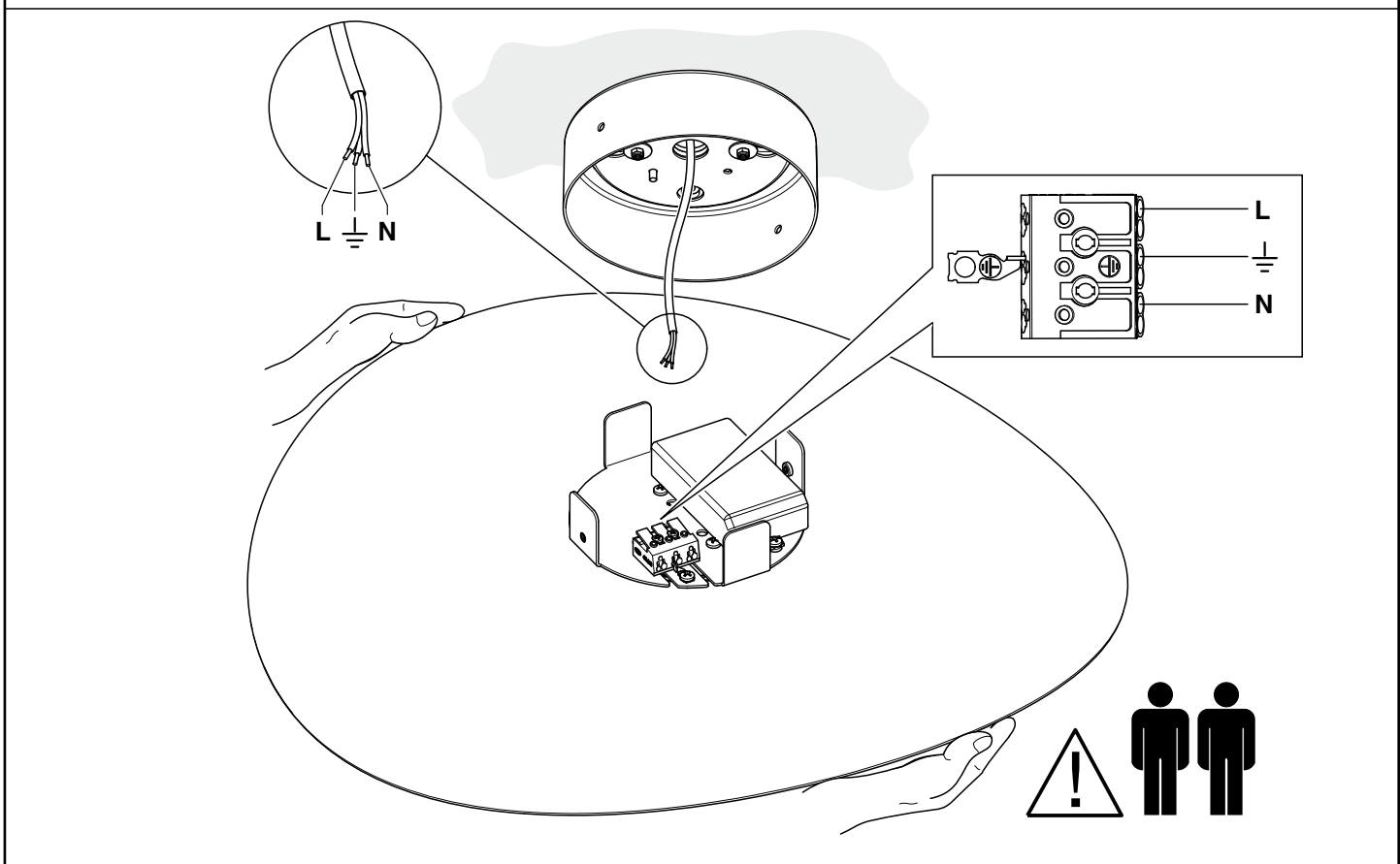

MONTAGGIO (PRODOTTO MANTA 500-800 SOFFITTO) - ASSEMBLY (PRODUCT MANTA 500-800 SOFFITTO) - MONTAGE (PRODUKT MANTA 500-800 SOFFITTO) - MONTAGE (PRODUIT MANTA 500-800 SOFFITTO) - MONTAJE (PRODUCTO MANTA 500-800 SOFFITTO)

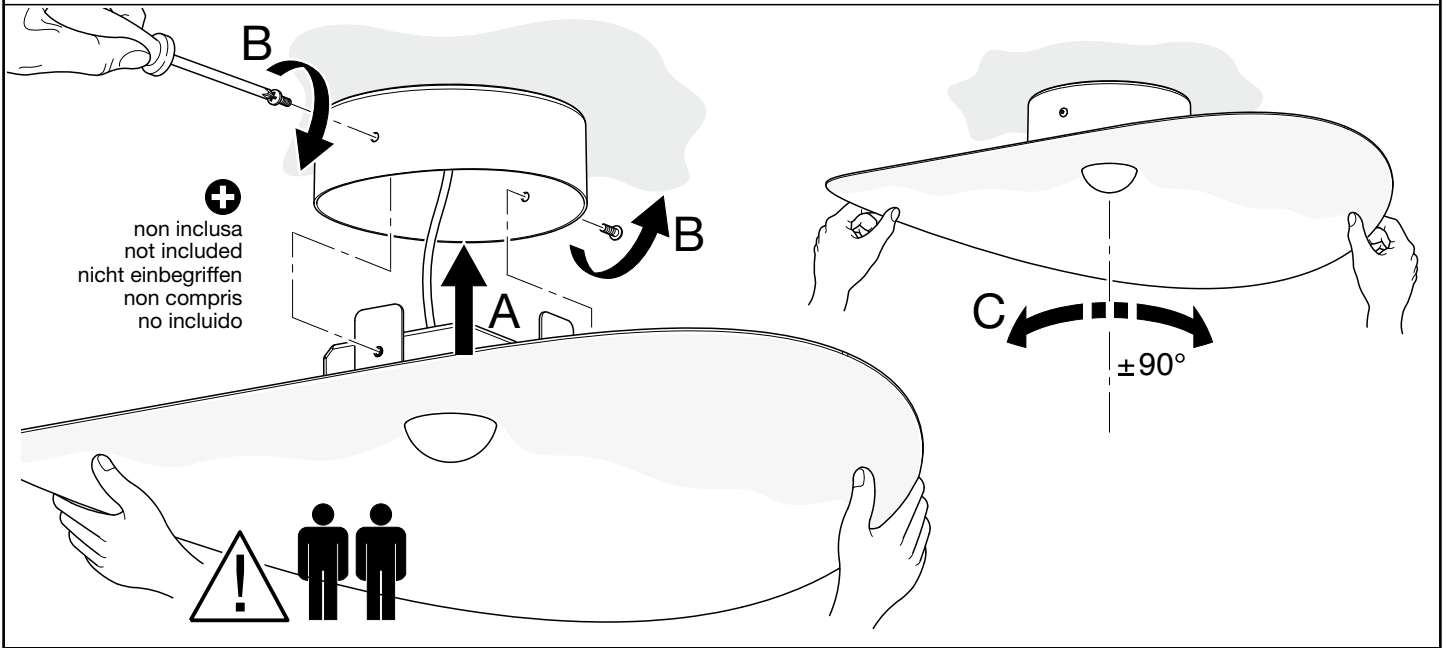

⊕
non inclusa
not included
nicht einbegriffen
non compris
no incluido

Garanzia

Tutti i prodotti Cini&Nils sono costruiti con materiali di prima qualità, sottoposti a severe procedure di collaudo e sono garantiti 2 anni da difetti di fabbricazione secondo la normativa vigente.

Guarantee

All Cini&Nils luminaries are produced with first-quality materials, undergo strict test procedure and are covered by a 2-year guarantee against production defects according to laws in force.

Garantie

Sämtliche Cini&Nils Produkte sind mit Materialien erstklassiger Qualität hergestellt, werden zu strengen Abnahmeprüfungen unterbreitet und haben zwei Jahre Garantie gegen Produktionsdefekte nach den bestehenden Gesetzen.

Garantie

Tous les produits Cini&Nils sont fabriqués avec des matériaux de première qualité, soumis à sévères procédures d'essai et sont garantis 2 ans, selon la normative en vigueur, contre défauts de fabrication.

Garantía

Todos los productos Cini&Nils están fabricados con materiales de primera calidad, sometidos a estrictos procedimientos de prueba y están cubiertos por una garantía de 2 años contra defectos de fabricación, según las normas vigentes.

Tutela dell'ambiente

⊗ Onde tutelare l'ambiente, non buttate l'apparecchio tra i normali rifiuti al termine della sua vita utile, ma portatelo presso i punti di raccolta specifici per questi rifiuti previsti dalla normativa vigente.

Protecting the environment

⊗ To protect our environment, please do not dispose of this luminaire together with ordinary refuse when its working life comes to an end. Provision has been made by law for special collection points for refuse of this kind: please take it to one of these. Thank you.

Umweltschutzhinweis

⊗ Bitte geben Sie diese Leuchte am Ende ihrer Nutzungsdauer nicht in den Hausmüll, sondern liefern Sie bei einer gemäß den einschlägigen Bestimmungen geeigneten Recycling-Einrichtung ab.

Protection de l'environnement

⊗ Afin de protéger l'environnement, ne jetez pas l'appareil dans les ordures normales à la fin de sa durée de vie utile; portez-le dans un des centres de collecte spécifiques prévus pour ces déchets par la réglementation en vigueur.

Tutela del ambiente

⊗ Con el fin de tutelar el ambiente, no tire el aparato entre los desechos normales al final de su vida útil. Llévelo a un centro de recogida específico para este tipo de desechos previsto por las normativas vigentes.

Per manutenzione e smaltimento visita il sito www.cinienils.com nella sezione download del prodotto.

Visit the product download section at www.cinienils.com for maintenance and disposal instructions.

Sehen Sie für die Wartung und die Entsorgung bitte die Website www.cinienils.com im Download-Abschnitt des Produkts.

Pour l'entretien et la mise au rebut, consultez le site www.cinienils.com dans la section t.l.charge-ment du produit.

Para el mantenimiento y la eliminación, visite la página www.cinienils.com com en la sección de descargas del producto.

Copyright © Cini&Nils Italia.

I testi e le immagini sono protetti da diritto d'autore. Riproduzione non autorizzata.

Copyright © by Cini&Nils Italy.

These texts and images are covered by copyright. All unauthorized reproduction is prohibited.

Copyright © Cini&Nils Italien.

Alle Texte und Abbildungen sind urheberrechtlich geschützt. Keine unerlaubte Wiedergabe.

Copyright © Cini&Nils Italie.

Les textes et les images sont protégés par des droits d'auteur. Reproduction interdite.

Copyright © Cini&Nils Italia.

Los textos y las imágenes están protegidos por el derecho de autor. Reproducción no autorizada.

CINI & NILS

via Pizzigoni 3 - 24060 Villongo (BG)
T +39 02 3343071
info@cinienils.com www.cinienils.com